

εξώφυλλο



2^ο Rally A.S.M.A. Sprint

ΣΥΜΠΛΗΡΩΜΑΤΙΚΟΣ ΚΑΝΟΝΙΣΜΟΣ 2^ο ΡΑΛΛΥ ΣΠΡΙΝΤ ΑΣΜΑ ΛΟΥΤΡΑΚΙ 4 ΣΕΠΤΕΜΒΡΙΟΥ 2016

Αριθμός Έγκρισης ΕΠΑ: 082/1.7.2016

ΕΠΙΤΡΟΠΗ ΑΓΩΝΩΝ ΑΥΤΟΚΙΝΗΤΟΥ (ΕΠ.Α.)



ΠΡΟΓΡΑΜΜΑ

— Έναρξη Εγγραφών Συμμετοχής	Τρίτη 16 Αυγούστου 2016
— Λήξη Εγγραφών Συμμετοχής	Παρασκευή 26 Σεπτεμβρίου 2016 22:00
— Διανομή βιβλίου Διαδρομής (Road Book)	Παρασκευή 26 Σεπτεμβρίου 2016
— Δημοσίευση πίνακα συμμετεχόντων	Τρίτη 30 Αυγούστου 2016
— Λήξη Αναγνωρίσεων	Σάββατο 3 Σεπτεμβρίου 2016 με την δύση του ηλίου
— Διανομή εντύπων και Αριθμών Συμμετοχής στους αγωνιζομένους	Πέμπτη 1 Σεπτεμβρίου 2016 17:00 -19:00 στο Ι.ΚΤΕΟ Κόμβος Κηφισιάς.
— Διοικητικός έλεγχος	Πέμπτη 1 Σεπτεμβρίου 2016 17:00 -19:00 στο Ι.ΚΤΕΟ Κόμβος Κηφισιάς.
— Έλεγχος εξακρίβωσης αυτοκινήτων και έλεγχος-σφράγισμα των υπερυψωμένων (turbo) (ωράριο ανάλογα με αριθμούς συμμετοχής)	Πέμπτη 1 Σεπτεμβρίου 2016 17:00 – 19:00 στο Ι.ΚΤΕΟ Κόμβος Κηφισιάς.
— 1η Συνεδρίαση Αγωνοδικών	Κυριακή 4 Σεπτεμβρίου 2016 08.00-09.00 στα γραφεία της ΕΛΠΑ στον Ισθμό της Κορινθίου για τα εκτός Αττικής πληρώματα
— Δημοσίευση πίνακα πληρωμάτων δεκτών να εκκινήσουν / ωράρια εκκίνησης	Κυριακή 4 Σεπτεμβρίου 2016 9.15 στο Αλεξάνδρειο Συνεδριακό Κέντρο
— Εκκίνηση αγώνα	Κυριακή 4 Σεπτεμβρίου 2016 10.00
— Τερματισμός	Κυριακή 4 Σεπτεμβρίου 2016 11.00
— Ανακοίνωση προσωρινής τελικής κατάταξης	Κυριακή 4 Σεπτεμβρίου 2016 14.40
— Τελικός τεχνικός Έλεγχος	15 λεπτά μετά τον τερματισμό του τελευταίου Κυριακή 4 Σεπτεμβρίου 2016 , ώρα 15:20
— Απονομή Επάθλων	Κυριακή 4 Σεπτεμβρίου 2016 , ώρα 16:30 στο Αλεξάνδρειο Συνεδριακό Κέντρο.

ΓΡΑΜΜΑΤΕΙΑ ΤΟΥ ΑΓΩΝΑ & ΓΡΑΦΕΙΟ ΤΥΠΟΥ

Η Γραμματεία του Αγώνα και το Γραφείο Τύπου θα λειτουργεί μέχρι την 3^η Σεπτεμβρίου στα γραφεία του Σωματείου Α.Σ.Μ.Α. Αχαρνών 70 Κηφισιά. Την 1^η Σεπτεμβρίου 2016 στο χώρο του ελέγχου εξακρίβωσης στο Ι.ΚΤΕΟ Κόμβος Κηφισιάς και την 4^η Σεπτεμβρίου 2016 στο Αλεξάνδρειο Συνεδριακό Κέντρο.

Οι αγωνιζόμενοι πρέπει να βρίσκονται σε συνεχή επαφή με τη Γραμματεία του αγώνα για να παραλαμβάνουν τα δελτία πληροφοριών. Τηλ Γραμματείας 2108087267 κιν 6972447532 , 6932350220.

ΕΠΙΣΗΜΟΣ (οι) ΠΙΝΑΚΑΣ (ες) ΑΝΑΚΟΙΝΩΣΕΩΝ

Όπου και η Γραμματεία του αγώνα

SERVICE PARK και PARC FERME

Το Service park θα λειτουργεί κατά την διάρκεια του αγώνα την Κυριακή 4 Σεπτεμβρίου 2016 στον προαύλιο χώρο του Αλεξάνδρειου Συνεδριακού Κέντρου. Το τελικό park ferme θα γίνει στο Αλεξάνδρειο Συνεδριακό Κέντρο.

ΟΡΓΑΝΩΣΗ**ΑΡΘΡΟ 1 - ΟΡΓΑΝΩΣΗ**

Ο αγώνας θα διεξαχθεί σύμφωνα με τις διατάξεις του Εθνικού Αθλητικού Κανονισμού (ΕΑΚ), τις Προκήρυξεις Πρωταθλημάτων και Κυπέλλων της ΕΠΑ καθώς και των εγκυκλίων της, του Γενικού Κανονισμού και του παρόντος Συμπληρωματικού Κανονισμού (που αποτελεί συμπλήρωμα του Γενικού Κανονισμού) και των παραρτημάτων του.

Οι τροποποιήσεις, προσθήκες ή/και διορθώσεις στον Συμπληρωματικό Κανονισμό θα ανακοινώνονται μόνο με αριθμημένα και χρονολογημένα δελτία πληροφοριών που θα εκδίδουν οι Οργανωτές ή οι Αγωνοδίκες και θα τυπώνονται σε χαρτί κίτρινου χρώματος.

1.1 ΚΑΘΟΡΙΣΜΟΣ

Όνομασία του αγώνα:	2 ^ο Ράλλυ Σπριντ ΑΣΜΑ-ΛΟΥΤΡΑΚΙ
Οργανωτής	Α.Σ.Μ.Α. (Αγωνιστικό Σωματείο Μηχανοκίνητου Αθλητισμού),
Ημερομηνία διεξαγωγής	3-4 Σεπτεμβρίου 2016

1.2 ΟΡΓΑΝΩΤΙΚΗ ΕΠΙΤΡΟΠΗ

Πρόεδρος	Θωμάς Γκουρτσούλης,
Μέλη:	Σάκης Καρανικόλης Μανώλης Μακρινός, Γιώργος Μαυροδής, Λώρης Μελετόπουλος

1.3 ΣΤΕΛΕΧΗ ΤΟΥ ΑΓΩΝΑ

Παρατηρητής & Πρόεδρος Αγωνοδικών	Βασίλης Βασιλείου
Αγωνοδίκες	Γιώργος Σωτηρόπουλος –Τζένη Βυτινάρου
Αυτάρχης	Κατερίνα Χαλιβελάκη
Βοηθός Αυτάρχης	Στέλιος Δάσιος
Γραμματέας του αγώνα	Ντέμης Δράκου
Επικεφαλής Τεχνικός Έφορος	Θάνος Μπέτσης
Τεχνικός Έφορος	Νικό Κοτρινάρας
Επικεφαλής ασφαλείας	Δημήτρης Καττής
Υπεύθυνος σχέσεων με αγωνιζομένους	Νίκος Μουζάκης
Υπεύθυνος κριτών	Βασίλης Τσιναρίδης
Υπεύθυνος Τύπου	Απόστολος Παλάτος
Επικεφαλής γιατρός	Νίκος Παππάς
Υπεύθυνος Service area	Τάσος Κορμαζόπουλος
Υπεύθυνος Αποτελεσμάτων	Infomega
Υπεύθυνος Επικοινωνιών	Νίκος Καραλής

ΓΕΝΙΚΟΙ ΟΡΟΙ**ΑΡΘΡΟ 2 - ΓΕΝΙΚΑ**

2.1 Ο αγώνας προσμετρά στο κύπελλο Ράλλυ Χώματος

ΑΡΘΡΟ 3 - ΠΕΡΙΓΡΑΦΗ

3.1 Συνολικό μήκος του αγώνα	111,96
3.2 Συνολο χιλιομέτρων ειδικών διαδρομών (Ε.Δ.)	33,80
3.3 Τύπος οδοστρώματος της Ε.Δ.	Χώμα.

3.4 Αριθμός τμημάτων διαδρομής 2

ΑΡΘΡΟ 4 - ΔΕΚΤΑ ΑΥΤΟΚΙΝΗΤΑ

4.1 Επιτρεπτές τροποποιήσεις

α. Επιτρέπεται η τοποθέτηση προστατευτικής ποδιάς κάτω από το αυτοκίνητο.

Επί πλέον επιτρέπεται η τοποθέτηση προστατευτικής ποδιάς που είναι κατασκευασμένη από πλαστικό, μέταλλο ή συνθετικό υλικό για την προστασία του αμαξώματός από τη διάβρωση, υπό τον όρο ότι η ποδιά αυτή είναι αφαιρέτη, ακολουθεί ακριβώς τις καμπύλες του αμαξώματος, δεν παραβιάζει κανένα άρθρο του δελτίου αναγνώρισης και δεν έχει καμία (αεροδυναμική ή άλλη) λειτουργία εκτός από την προστασία του αμαξώματος.

β. Λασπωτήρες:

Όλα τα συμμετέχοντα αυτοκίνητα στους χωμίτινους αγώνες πρέπει να είναι εφοδιασμένα με λασπωτήρες
Ο όρος "λασπωτήρας" εξηγείται στο Παράρτημα "J" (Αρθ. 252.7.7).

γ. Παράθυρα (Αρθ. 253.11 του Παραρτήματος J):

- 4.2 -Αυτοκίνητα Κατηγορίας C1, C2, C3, C4, C5, και C7
4.3- Αυτοκίνητα των Κατηγοριών Ιστορικών (Παράρτημα Κ).
4.4 Αυτοκίνητα της Κατηγορίας 4Χ4 (Τ1, Τ2, Τ3, Τ6, Τ7, Τ8, Τ9, Εμπορίου, SUV)

ΑΡΘΡΟ 5 - ΔΗΛΩΣΕΙΣ ΣΥΜΜΕΤΟΧΗΣ - ΕΓΓΡΑΦΕΣ

Όποιος θέλει να λάβει μέρος στον αγώνα οφείλει να συμπληρώσει δήλωση συμμετοχής και να την υποβάλει στη Γραμματεία του αγώνα: **Α.Σ.Μ.Α. Αχαρνών 70 Κηφισιά, τηλ. 210 8087267 κιν 6972849494 και 6932350220 φας: 210 8087269 mail: agonistiko.auto@gmail.com**

Η δήλωση, μαζί με το παράβολο συμμετοχής, πρέπει να φτάσει στη γραμματεία μέχρι την **Παρασκευή 26 Αυγούστου 2016, ώρα 22.00.**

Τα στοιχεία που αφορούν τον συνοδηγό μπορούν να δηλωθούν μέχρι το τέλος του διοικητικού ελέγχου, της 3^{ης} ή 4^{ης} Σεπτεμβρίου 2016

Εάν η δήλωση έχει σταλεί με fax τότε η πρωτότυπη πρέπει να φτάσει στον οργανωτή το αργότερο μέχρι τον διοικητικό έλεγχο.

ΑΡΘΡΟ 6 - ΠΑΡΑΒΟΛΑ ΣΥΜΜΕΤΟΧΗΣ - ΑΣΦΑΛΙΣΗ

Παράβολο αγωνιζομένου	Με διαφήμιση οργανωτή	Χωρίς διαφήμιση οργανωτή
« διαγωνιζομένου	210€	310€
	250€	350€

Τα ανωτέρω παράβολα μειώνονται κατά 15€ σε όσους αγωνιζόμενους έχουν μόνιμο σέσσορα χρονόμετρησης τοποθετημένο στο αυτοκίνητό τους, αρκεί να το δηλώσουν στη δήλωση συμμετοχής τους.

Πληρωμή

Το παράβολο συμμετοχής πρέπει να πληρωθεί είτε στα γραφεία της ΑΣΜΑ, στην Κηφισιά, είτε στον παρακάτω λογαριασμό τραπέζης:

Στοιχεία τραπέζης: ΤΡΑΠΕΖΑ ΠΕΙΡΑΙΩΣ
Όνομα λογαριασμού: ΑΓΩΝΙΣΤΙΚΟ ΣΩΜΑΤΕΙΟ ΜΗΧΑΝΟΚΙΝΗΤΟΥ ΑΘΛΗΤΙΣΜΟΥ
Αριθμός λογαριασμού: 5083 0564 50 000
IBAN: GR6901720830005083056450000
SWIFT: PIRBGR33

- Όλα τα έξοδα τραπέζης επιβαρύνουν αυτόν που πληρώνει.

- Με την πληρωμή του παραβόλου στην τράπεζα υπενθυμίζεται να στέλνετε αντίγραφο της πληρωμής στη γραμματεία, είτε στο e-mail agonistiko.auto@gmail.com, είτε στο fax 210 8087269) συμπληρώνοντας το όνομά σας.

6.2 Η δήλωση συμμετοχής γίνεται δεκτή μόνο αν συνοδεύεται από ολόκληρο το παράβολο συμμετοχής.

6.3 Το παράβολο συμμετοχής επιστρέφεται εξ ολοκλήρου

6.3.1 Σε υπομνήσιους που η συμμετοχή τους δεν έγινε δεκτή.

6.3.2 Σε περίπτωση που μταιωθεί ο αγώνας.

6.3.3 Σε περίπτωση που αναβληθεί ο αγώνας.

6.3.4 Το παράβολο συμμετοχής ΔΕΝ ΕΠΙΣΤΡΕΦΕΤΑΙ σε περίπτωση αποκλεισμού του αυτοκινήτου λόγω τεχνικού προβλήματος στον έλεγχο εξακρίβωσης.

6.4 Στο παράβολο συμμετοχής περιλαμβάνεται και η ασφάλεια του διαγωνιζομένου για αστική ευθύνη προς τρίτους.

Η ασφάλιση αυτή ισχύει από τη στιγμή της εκκίνησης, παύει δε να ισχύει μετά τη λήξη της προθεσμίας υποβολής ενστάσεων ή από τη στιγμή της εγκατάλειψης από τον αγώνα ή του αποκλεισμού από αυτόν.

Τα αυτοκίνητα των service, ακόμα και αυτά που είναι εφοδιασμένα με τις ειδικές πινακίδες του οργανωτή, δεν μπορούν να θεωρηθούν ως έπισημες συμμετοχές του αγώνα και κατά συνέπεια δεν καλύπτονται από την ασφάλιση του αγώνα και κυκλοφορούν με την ευθύνη των ιδιοκτητών τους.

ΑΡΘΡΟ 7 - ΔΙΑΦΗΜΙΣΕΙΣ

7.1 Τοποθέτηση ταινιών

Επιτρέπεται η τοποθέτηση ταινίας φάρδους το πολύ 15 cm στο επάνω τμήμα του παρμπριζ, εφόσον δεν εμποδίζει την ορατότητα του οδηγού. Επιτρέπεται η τοποθέτηση μιας ταινίας φάρδους 15 cm το πολύ στο πίσω παράθυρο. **Απαγορεύεται η τοποθέτηση ημιδιαφανούς διαφήμισης στο πίσω παρμπριζ.**

7.2 Υποχρεωτική διαφήμιση

Ο αριθμός συμμετοχής και οι πινακίδες του Ράλλυ, διατίθενται για τη διαφήμιση των οργανωτών.

7.3 Προαιρετική Διαφήμιση

7.3.1 Ο οργανωτής μπορεί να απαιτήσει οι συμμετέχοντες να φέρουν επιπλέον προαιρετική διαφήμιση. Εάν ένας συμμετέχων αρνηθεί αυτή τη διαφήμιση, το παράβολο συμμετοχής του δεν μπορεί να αυξηθεί περισσότερο από το διπλάσιο.

7.3.2 Σε περίπτωση που η προαιρετική διαφήμιση, αφορά κατασκευαστή αυτοκινήτων, ελαστικά, καύσιμα ή λιπαντικά, ο οργανωτής δεν μπορεί να απαιτήσει από τον αγωνιζόμενο / συμμετέχοντα αυξημένο παράβολο συμμετοχής, εάν ο αγωνιζόμενος την αρνηθεί.

7.3.3 Η προαιρετική διαφήμιση θα ανακωινωθεί με Δ.Π.

7.3.4 Οι συμμετέχοντες που αποδεχονται την προαιρετική διαφήμιση του Οργανωτή θα πρέπει **ΥΠΟΧΡΕΩΤΙΚΑ** να κρατήσουν κενό τον σχετικό χώρο.

Η θέση της προαιρετικής διαφήμισης είναι στα δύο μπροστινά φερέα. Οι διαστάσεις αυτής είναι 25 εκ. Χ 15 εκ. περίπου.

ΑΡΘΡΟ 8 - ΓΕΝΙΚΕΣ ΥΠΟΧΡΕΩΣΕΙΣ

8.1 Έλεγχος για τα κράνη, τις φόρμες και τα εφόδια των οδηγών

Ο έλεγχος αυτός θα γίνει κατά τη διάρκεια του ελέγχου εξακρίβωσης, το Σάββατο 3 Σεπτεμβρίου και ώρες από 15:00 έως 18:00 , σε χώρο που θα ανακοινωθεί με Δ.Π.

8.1.1 Τα πληρώματα πρέπει να παρουσιάσουν όλο τον ρουχισμό και τον εξοπλισμό (κράνη και HANS) που σκοπεύουν να χρησιμοποιήσουν στη διάρκεια του αγώνα. Θα ελεγχθούν αν είναι σύννομα με την εγκύκλιο της ΕΠΑ.

Όλοι οι αγωνιζόμενοι πρέπει να φορούν ότι αναφέρεται στην τεχνική εγκύκλιο.

- 8.1.2 Κάθε διαγωνιζόμενο αυτοκίνητο πρέπει να είναι εξοπλισμένο με κουτί πρώτων βοηθειών και 1 ανακλαστικό τρίγωνο. Σε περίπτωση που δεν τα φέρει το αυτοκίνητο μπορεί να του απαγορευτεί η εκκίνηση. Ο εξοπλισμός θα ελεγχθεί στον Έλεγχο Εξακριβωσης και μπορεί να ελεγχθεί και κατά τη διάρκεια του αγώνα.
- 8.1.3 Υπενθυμίζεται στους αγωνιζόμενους ότι σε όλη τη διάρκεια του αγώνα, μέσα στο αυτοκίνητο πρέπει να βρίσκονται 2 κόφτες ζωών ασφαλείας. Πρέπει να είναι εύκολα προσβάσιμοι στον οδηγό και στον συνοδηγό όταν είναι καθισμένοι και φορούν τις ζώνες ασφαλείας (άρθ. 253.6, Παράρτημα J).

8.2 Αριθμοί συμμετοχής πόντος

Κάθε πλήρωμα θα εφοδιασθεί από την οργανωτική επιτροπή, με δύο αριθμούς συμμετοχής διαστάσεων 70εκ. Χ 20εκ. (σε κάθε πόρτα, το νομικό πρέπει να τοποθετηθεί στην πλευρά του μεντεσέ) που θα τοποθετηθούν στις εμπρός πόρτες. Θα εφοδιαστεί επίσης με 2 αριθμούς διαστάσεων 25εκ. ύψος και 2.5 εκ. πάχος που θα τοποθετηθούν στα πίσω πλαϊνά παράθυρα. Οι αριθμοί πρέπει να βρίσκονται τοποθετημένοι πάνω στο αυτοκίνητο σε όλη τη διάρκεια του αγώνα.

Το επίθετο του οδηγού και του συνοδηγού, πρέπει να εμφανίζονται στα δύο πίσω πλαϊνά παράθυρα, προσκείμενα στον αριθμό συμμετοχής. Και από τις δύο πλευρές το όνομα του οδηγού πρέπει να εμφανίζεται πρώτο και μετά του συνοδηγού. Τα ονόματα του πληρώματος πρέπει να είναι ευκρινώς γραμμένα.

- Συνιστάται η πιο διαδεδομένη και ευκρινής γραφή , "HELVETICA". Το πρώτο γράμμα κεφαλαίο και τα υπόλοιπα μικρά (πεζά).
- Σε λευκό χρώμα με διαφανές φόντο.
- Ύψος γραμμάτων 5cm και πάχος από 0,7 έως 1.5cm (ίδιο ύψος γραμμάτων για τον οδηγό και τον συνοδηγό)

8.3 ΑΝΑΓΝΩΡΙΣΕΙΣ

8.3.1. Διάρκεια

ΟΙ ΑΝΑΓΝΩΡΙΣΕΙΣ ΕΙΝΑΙ ΕΛΕΥΘΕΡΕΣ ΚΑΙ ΛΗΓΟΥΝ ΜΕ ΤΗ ΔΥΣΗ ΤΟΥ ΗΛΙΟΥ ΤΗΣ ΠΡΟΗΓΟΥΜΕΝΗΣ ΜΕΡΑΣ ΤΟΥ ΑΓΩΝΑ (Σάββατο 3 Σεπτεμβρίου 2016)

ΑΠΑΓΟΡΕΥΕΤΑΙ ΟΠΟΙΑΔΗΠΟΤΕ ΑΝΑΓΝΩΡΙΣΗ ΤΗΝ ΗΜΕΡΑ ΤΟΥ ΑΓΩΝΑ ΜΕ ΤΙΣ ΠΟΙΝΕΣ ΠΟΥ ΑΝΑΦΕΡΟΝΤΑΙ ΣΤΟ 8.3.4.

8.3.2 Κανονισμοί που αφορούν όλα τα πληρώματα:

- 8.3.2.1 Τονίζεται ότι η οδήγηση κατά τη διάρκεια των αναγνωρίσεων πρέπει να είναι σύμφωνη με τον Κ.Ο.Κ. και να μην παρενοχλούνται οι κάτοικοι της περιοχής.
- 8.3.2.2 Η ΕΠΑ και οι Οργανώσεις θα εποπτεύουν με ειδικά συνεργεία, τη συμμόρφωση των αγωνιζόμενων με τον Κ.Ο.Κ.
- 8.3.2.3 Η μέγιστη ταχύτητα στις Ε.Δ. είναι 70 χλμ/ώρα και στις δύο επιφανείες, εκτός αν οι πινακίδες σήμανσης ορίζουν μικρότερο όριο ταχύτητας.
- 8.3.2.4 Σε όλους τους αγώνες επιτρέπεται η οδήγηση με φορά αντίθετη από τη φορά του αγώνα με την προϋπόθεση ότι θα γίνονται σεβαστά τα δικαιώματα των υπολοίπων χρηστών του δρόμου. Τονίζεται ότι οι αγωνιζόμενοι δεν έχουν δικαίωμα να κλείνουν με οποιοδήποτε τρόπο και οποιαδήποτε στιγμή το δρόμο της Ε.Δ., προκειμένου να κάνουν την αναγνώριση

8.3.2.5 **Απαγορεύεται το βάψιμο και το μαρκάρισμα των παρυφών του δρόμου με σπρέι ή άλλο μέσο.**

Ο Οργανωτής θα αφαιρείσει αυτά τα σημάδια πριν την εκκίνηση του αγώνα.

8.3.2.6 Τονίζεται ότι οι αναγνωρίσεις που δεν θα γίνονται αυστηρά υπό τις πιο πάνω προϋποθέσεις, θεωρούνται παράνομες και θα επισύρουν τις ποινές που αναφέρονται στο άρθρο 8.3.4.

8.3.3. Αυτοκίνητα αναγνωρίσεων και Περιορισμοί:

8.3.3.1 ΑΠΑΓΟΡΕΥΟΝΤΑΙ ΟΛΑ ΤΑ ΑΓΩΝΙΣΤΙΚΑ ΑΥΤΟΚΙΝΗΤΑ

8.3.3.2 Αυτοκίνητα συμβατικά ή τύπου Jeep έως 2500cc, ατμοσφαιρικά ή έως 1600cc turbo.

8.3.3.3 Το αυτοκίνητο πρέπει να είναι μονόχρωμο, χωρίς διασημίες, χωρίς αυτοκόλλητα κλπ.

8.3.3.4 Ο κινητήρας πρέπει να είναι σειράς παραγωγής.

8.3.3.5 Το κιβώτιο ταχυτήτων πρέπει να είναι σειράς παραγωγής.

8.3.3.6 Η εξάτμιση πρέπει να είναι σειράς παραγωγής και πρέπει να γίνονται σεβαστά τα επιτρεπόμενα όρια θορύβου της χώρας.

8.3.3.7 Οι αναρτήσεις είναι ελεύθερες.

8.3.3.8 Οι ζώνες ασφαλείας πρέπει να είναι σε παρόμοια χρώματα με αυτά του εσωτερικού του αυτοκινήτου.

8.3.3.9 Αγωνιστικά εξαρτήματα (roll bar, πρόσθετες προστατευτικές ποδιές, κλπ.) ΑΠΑΓΟΡΕΥΟΝΤΑΙ.

8.3.3.10 Τα ματάκια καθίσματα επιτρέπονται.

8.3.3.11 Οι ζάντες είναι ελεύθερες

8.3.3.12 Το πλήρωμα μπορεί να χρησιμοποιεί ένα "ελαφρό" σύστημα ενδοεπικοινωνίας (χωρίς κράνη).

8.3.3.13 Στους χωμάτινους αγώνες επιτρέπονται τα εξής: ποδιά που θα καλύπτει μόνο τον χώρο κάτω από τον κινητήρα και μπάρα θόλων.

8.3.3.14 Στους χωμάτινους και ασφάλτινους αγώνες τα ελαστικά είναι ελεύθερα, εκτός από slick και σταμπάκια.

8.3.4. Ποινές

Στους παραβάτες όλων των ανωτέρω άρθρων, μετά από καταγγελία από την Οργάνωση, την ΕΠΑ ή Αστυνομικό όργανο, θα επιβιβάζονται ποινές. Για τον υπολογισμό των ποινών θα λαμβάνεται υπ' όψη η εν γένει αγωνιστική συμπεριφορά του πληρώματος. Οι ποινές που μπορεί να επιβληθούν είναι :

- Άρνηση εκκίνησης στον συγκεκριμένο αγώνα, με απόφαση Αγωνοδίκου
- Επιβολή αφαιρέσεως Δελτίου Αθλητού από 4 έως 12 μήνες από την ΕΠΑ
- Παραπομπή στην Πειθαρχική Επιτροπή της ΕΠΑ

ΑΡΘΡΟ 9 - ΜΕΤΡΑ ΑΣΦΑΛΕΙΑΣ - ΚΥΚΛΟΦΟΡΙΑ

- 9.1 Δεν θα δοθεί εκκίνηση για τον αγώνα σε αυτοκίνητο που δεν θα είναι σύμφωνο με τις διατάξεις του παραρτήματος J, του ΕΑΚ, του παρόντος κανονισμού και τις εγκυκλίους της ΕΠΑ.
- 9.2 Όταν ένα αυτοκίνητο κινείται σε Ε.Δ. το πλήρωμα πρέπει να φορά αναγνωρίσιμα κράνη, και όλο τον απαιτούμενο ρουχισμό και εξοπλισμό ασφαλείας, όπως προβλέπεται από το Παράρτημα L (της FIA) Κεφάλαιο III - Εξοπλισμός οδηγών και να έχει δεμένες τις ζώνες ασφαλείας.
- 9.3 Απαγορεύεται στους αγωνιζόμενους με ποινή αποκλεισμού:
- α. Να κατεβούν για οποιοδήποτε λόγο το αυτοκίνητο τους, αντίθετα με τη φορά του αγώνα.
 - β. Το στρέψιμο του αυτοκινήτου από τρίτο πρόσωπο, συμπεριλαμβανομένων και των κριτών για οποιοδήποτε λόγο μετά την πτώση της σημαίας εκκίνησης.
- 9.4 Υπενθυμίζεται στους αγωνιζόμενους ότι πρέπει να τηρούν τα εξής, επί ποινή αποκλεισμού:
- α. Σε περίπτωση ακινητοποίησης να σταθμεύουν το αυτοκίνητό τους με τέτοιο τρόπο ώστε να μην παρεμποδίζονται οι υπόλοιποι αγωνιζόμενοι.
 - β. Κάθε φορά, που κάποιος αγωνιζόμενος είναι σε θέση να προσπεράσει να παίρνουν τέτοια θέση πάνω στο δρόμο ώστε να μην δημιουργούν προβλήματα.
- 9.5 Στην ειδική διαδρομή, θα υπάρχει και δεύτερο ασθενοφόρο, πυροσβεστικό και γερανοφόρο όχημα, καθώς και ομάδα διάσωσης.
- 9.6 Κατά τα λοιπά ισχύουν οι κανονισμοί ασφαλείας των αγώνων Ράλλυ.

ΔΙΕΞΑΓΩΓΗ ΤΟΥ ΑΓΩΝΑ

ΑΡΘΡΟ 10 - ΕΚΚΙΝΗΣΗ

10.1 Πανηγυρική εκκίνηση δεν θα γίνει.

10.2 Επίσημη ώρα

Επίσημη ώρα του αγώνα θεωρείται αυτή που μεταδίδει ο αριθμός τηλεφώνου “14844”.

10.3 Σειρά εκκίνησης

Η σειρά εκκίνησης ακολουθεί την σειρά εκκίνησης των αγώνων ράλλυ.

10.4 Χρονομέτρηση της Ειδικής Διαδρομής

Η χρονομέτρηση των Ε.Δ. θα γίνεται με αυτόματο ηλεκτρονικό σύστημα στο εκατοστό του δευτερολέπτου.

10.5 Αφίξη αυτοκινήτων στον χώρο της εκκίνησης

Τα αυτοκίνητα πρέπει να παρουσιαστούν στον χώρο του ΣΕΧ εκκίνησης του πρώτου τμήματος, την 4 Σεπτεμβρίου 2016, και ώρα 11:00 και ώρα .

10.6 Εκκίνηση Αγώνα

Η εκκίνηση του αγώνα θα δοθεί σε διαστήματα 2 λεπτών την Κυριακή 4 Σεπτεμβρίου 2016, 11:00 στο ΣΕΧ 0 στην έξοδο του Αλεξάνδριου Συνεδριακού Κέντρου Καθυστέρηση μεγαλύτερη από 15 λεπτά στο πρώτο ΣΕΧ (εκκίνηση αγώνα) επιφέρει τον αποκλεισμό από τον αγώνα.

10.7 Ταχύτητα των αυτοκινήτων μέσα στα Service Park,

Η ταχύτητα των αυτοκινήτων μέσα στο “Service Park”, απαγορεύεται να ξεπερνάει τα 20 χλμ/ώρα και στους χώρους ανεφοδιασμού τα 5 χλμ/ώρα.

10.8 Λανθασμένη εκκίνηση

Η λανθασμένη εκκίνηση, ειδικά η εκκίνηση πριν δοθεί σήμα, επιφέρει τις παρακάτω ποινές:

1η παράβαση	5 δευτερόλεπτα συν τον χρόνο που εκκίνησε νωρίτερα
2η παράβαση	10 δευτερόλεπτα συν τον χρόνο που εκκίνησε νωρίτερα
3η παράβαση	30 δευτερόλεπτα συν τον χρόνο που εκκίνησε νωρίτερα

Επιπλέον παραβάσεις: Στη κρίση των αγωνοδίκων

Αυτές οι ποινές δεν αποκλείουν βαρύτερες κυρώσεις από τους αγωνοδίκες, αν το κρίνουν απαραίτητο.

10.9 Καθυστέρηση εκκίνησης από υπαιτιότητα του πληρώματος

Σε περίπτωση καθυστέρησης εκκίνησης που οφείλεται στο πλήρωμα, ο κριτής θα γράψει στο καρνέ νέα ώρα και η ποινή που θα επιβληθεί θα είναι 1 λεπτό, για κάθε λεπτό ή κλάσμα λεπτού καθυστέρησης. Το πλήρωμα θα αναφερθεί στους Αγωνοδίκες σχετικά αν πραγματοποιήθηκε ή όχι η Ε.Δ. Μέγιστος χρόνος καθυστέρησης της εκκίνησης είναι τα 5 λεπτά. Μετά το πέρας των 5 λεπτών το αυτοκίνητο θα απομακρύνεται σε ασφαλή θέση.

10.10 Αδυναμία εκκίνησης στη γραμμή της αφετηρίας

Κάθε αυτοκίνητο που δεν είναι σε θέση να εκκινήσει από τη γραμμή εκκίνησης μέσα στο διάστημα των 20 δευτερολέπτων που ακολουθούν το σήμα εκκίνησης, θα αποκλείεται και θα απομακρύνεται αμέσως σε ασφαλή θέση.

10.11 Ακινητοποίηση αυτοκινήτου μεταξύ ΣΕΧ – ΑΦΕΤΗΡΙΑΣ

Σε περίπτωση ακινητοποίησης του αυτοκινήτου μεταξύ ΣΕΧ – Αφετηρίας ο μέγιστος χρόνος μέχρι τη γραμμή της Αφετηρίας είναι τα 5 λεπτά. Ο κριτής θα του γράψει στο καρνέ νέα ώρα εκκίνησης. Η ποινή που θα επιβληθεί για κάθε λεπτό πέρα από την αρχικά προβλεπόμενη ώρα εκκίνησης, είναι 10” για κάθε λεπτό ή κλάσμα λεπτού καθυστέρησης. Μετά την παρέλευση των 5 λεπτών θα τίθεται εκτός αγώνα και θα μετακινείται σε θέση που να μην εμποδίζει την ομαλή ροή των υπολοίπων αγωνιστικών αυτοκινήτων.

10.12 Στο 2^ο ΡΑΛΛΥ ΣΠΡΙΝΤ ΑΣΜΑ, μετά το τέλος του 2^{ου} τμήματος διαδρομής, τα αυτοκίνητα δεν πρέπει να διέρχονται μέσα από τον χώρο του service, αλλά θα κατευθύνονται στον χώρο του park ferme.

10.13 Αναφορά Ατυχήματος

Αν ένα πλήρωμα ανάμειχθεί σε ατύχημα όπου τραυματίστηκε κάποιος διαθέτης, ο συγκεκριμένος οδηγός ή ο συνοδηγός πρέπει να παραμείνει στο σημείο του ατυχήματος και να σταματήσει το επόμενο αυτοκίνητο το οποίο πρέπει να αναφέρει το γεγονός στον επόμενο ενδιάμεσο.

Ο νόμος πρέπει να ληφθούν υπόψη σε σχέση με της διαδικασίες που πρέπει να ακολουθήσουν σχετικά με τα ατυχήματα.

Σε όλα τα αυτοκίνητα που θα σταματήσουν από αυτή τη διαδικασία, θα δοθεί χρόνος σύμφωνα με το άρθρο 34 του γενικού κανονισμού.

10.14 Πνακίδα SOS/OK

10.14.1 Κάθε πλήρωμα πρέπει να έχει μέσα στο αγωνιστικό ένα πλαστικοποιημένο χαρτόνι διαστάσεων τουλάχιστον 42 Χ 29 (Α3), που από την μία πλευρά να έχει ένα κόκκινο “SOS” και από την άλλη πλευρά ένα πράσινο “OK” . Το συγκεκριμένο έντυπο θα διανέμεται από την ΟΜΑΕ/ΕΠΑ με την έκδοση των Δελτίων των Αθλητών.

10.14.2 Σε περίπτωση ατυχήματος όπου απαιτείται άμεση ιατρική επέμβαση, πρέπει, όπου είναι δυνατόν, να επιδειχθεί αμέσως το κόκκινο σήμα “SOS” στα επόμενα αυτοκίνητα και σε όποιο ελικόπτερο (αν υπάρχει) προσπαθεί να βοηθήσει.

10.14.3 Κάθε πλήρωμα που του επιδεικνύεται το κόκκινο SOS ή δι ένα αυτοκίνητο να έχει υποστεί σοβαρό ατύχημα όπου τα δύο μέλη του πληρώματος βρίσκονται μέσα στο αυτοκίνητο, αλλά δεν επιδεικνύουν το κόκκινο SOS, θα σταματήσει αμέσως και χωρίς εξαίρεση για να δώσει βοήθεια. Επίσης θα σταματήσουν όλα τα αυτοκίνητα που ακολουθούν. Το δεύτερο αυτοκίνητο που θα φτάσει στο σημείο του ατυχήματος θα προχωρήσει για να ενημερώσει τον αμέσως επόμενο ενδιάμεσο κριτή. Τα επόμενα αυτοκίνητα θα ανοίξουν τον δρόμο για να πλησιάσουν τα αυτοκίνητα άμεσης βοήθειας.

10.14.4 Στην περίπτωση ατυχήματος που δεν απαιτείται άμεση ιατρική βοήθεια, ένα μέλος του πληρώματος πρέπει να επιδειξει καθαρά το σήμα OK στα επόμενα αυτοκίνητα και σε οποιοδήποτε ελικόπτερο (αν υπάρχει) προσπαθεί να βοηθήσει.

10.14.5 Κάθε πλήρωμα που εγκαταλείπει το αυτοκίνητο πρέπει να τοποθετήσει το σήμα OK με τέτοιο τρόπο ώστε να είναι εύκολα ορατό από τους άλλους αγωνιζόμενους.

10.14.6 Το road book πρέπει να περιλαμβάνει μια σελίδα που να αναφέρει τη διαδικασία ατυχήματος.

10.14.7 Κάθε πλήρωμα που εγκαταλείπει από ένα αγώνα πρέπει να ενημερώσει για αυτή την εγκατάλειψη τους οργανωτές το συντομότερο δυνατόν, εκτός από περιπτώσεις ανωτέρας βίας.

Κάθε πλήρωμα που δεν συμμορφώνεται με όλους τους παραπάνω κανόνες, θα αναφέρεται στους Αγωνοδίκες.

10.15 Λήξη τελικού Parc Fermé (μετά τον τερματισμό)

Το τελικό Parc Fermé θα λήξει 15' λεπτά μετά τον τερματισμό του τελευταίου αυτοκινήτου, ασχέτως με την προγραμματισμένη ώρα ανάρτησης των προσωρινών τελικών αποτελεσμάτων. Όσοι αγωνιζόμενοι επιθυμούν να καταθέσουν ένσταση για τεχνικό θέμα πρέπει να την καταθέσουν μέχρι τη λήξη του Parc Fermé.

10.16 Τελικός τεχνικός έλεγχος

Στο χώρο του park ferme στο Αλεξάνδρειο Συνεδριακό Κέντρο. Εάν χρειαστεί λεπτομερής τεχνικός έλεγχος αυτός θα γίνει στο συνεργείο TOYOTA Πανούσης στην Κόρινθο.

ΑΡΘΡΟ 11 - ΔΙΑΚΟΠΗ ΤΗΣ ΕΙΔΙΚΗΣ ΔΙΑΔΡΟΜΗΣ

Εάν για οποιονδήποτε λόγο διακοπεί ή σταματήσει η διεξαγωγή της Ε.Δ., οι Αγωνοδίκες μπορούν να δώσουν σε κάθε πλήρωμα που επηρεάστηκε τον χρόνο που θεωρούν ως πιο δίκαιο.

Μολαταύτα, κάθε πλήρωμα υπεύθυνο ή συνυπεύθυνο για τη διακοπή της Ε.Δ. σε καμιά περίπτωση δεν μπορεί να ωφεληθεί από αυτό το μέτρο. Θα χρεωθεί με τον πραγματικό χρόνο που έκανε, αν έκανε.

ΑΡΘΡΟ 12 - ΕΝΣΤΑΣΕΙΣ ΚΑΙ ΕΦΕΣΕΙΣ

12.1 Στους αγώνες το παράβολο ένστασης ορίζεται στο ισόποσο του παραβόλου συμμετοχής (210€).

12.2 Αν η ένσταση απαιτεί την αποσυναρμολόγηση και συναρμολόγηση διαφόρων τμημάτων ενός αυτοκινήτου ο ενιστάμενος οφείλει να καταθέσει το προβλεπόμενο από τη σχετική εγκύκλιο της ΕΠΑ ή το ορισθέν από τους Αγωνοδίκες ποσόν (βλέπε εγκύκλιο 3/2015).

12.3 Τα έξοδα για τη μεταφορά του αυτοκινήτου επιβαρύνουν τον ενιστάμενο αν η ένσταση δεν γίνει δεκτή και τον αγωνιζόμενο κατά το οποίο γίνεται η ένσταση όταν αυτή γίνει δεκτή (βλέπε εγκύκλιο 3/2015).

12.4 Αν η ένσταση δεν γίνει δεκτή και αν τα έξοδα για τη μεταφορά του αυτοκινήτου είναι μεγαλύτερα από το ποσό που κατατέθηκε, η διαφορά θα επιβαρύνει τον ενιστάμενο. Σε αντίθετη περίπτωση, αν τα έξοδα είναι λιγότερα, θα του επιστραφεί η διαφορά (βλέπε εγκύκλιο 3/2015).

12.5 Στους αγώνες το παράβολο έφεσης ορίζεται στο **τριπλάσιο** του παραβόλου συμμετοχής, μέχρι του ποσού των 1000 ευρώ

ΑΡΘΡΟ 13 - ΚΑΤΑΤΑΞΕΙΣ - ΑΝΑΚΟΙΝΩΣΗ ΑΠΟΤΕΛΕΣΜΑΤΩΝ

13.1 Το αποτέλεσμα για κάθε αγωνιζόμενο δίνεται από το άθροισμα των χρόνων των δύο τμημάτων διαδρομής. Για να θεωρηθεί ότι τερμάτισε ένας αγωνιζόμενος είναι υποχρεωτικός ο τερματισμός του σε όλα τα τμήματα της διαδρομής.

Στην περίπτωση που δύο ή περισσότεροι οδηγοί ισοβαθμήσουν στο τέλος του αγώνα τότε η ισοβαθμία λύεται υπέρ αυτού που στο πρώτο τμήμα διαδρομής έκανε καλύτερο χρόνο. Εάν η ισοβαθμία δεν λυθεί τότε οι ισοβαθμισμένοι παίρνουν την ίδια θέση στην κατάταξη και ο επόμενος παίρνει τη μεθεπόμενη.

Σε όλες τις περιπτώσεις οι κατατάξεις θα ανακοινωθούν με βάση το άθροισμα των χρόνων που θα επιτύχει κάθε αγωνιζόμενος στα 2 τμήματα διαδρομής, μαζί με τις ποινές που τυχόν έχει.

13.2 Τα αποτελέσματα των τελικών κατατάξεων μετά και το 2ο τμήμα διαδρομής), οριστικοποιούνται 30' μετά την ανακοίνωσή τους.

13.3 Τα τελικά θα ανακοινωθούν με το τέλος του αγώνα στο χώρο απονομής

ΑΡΘΡΟ 14 - ΒΡΑΒΕΙΑ-ΚΥΠΕΛΛΑ

Γενική Κατάταξη Στους τρεις πρώτους Νικητές: Κύπελλα

Γενική Κατάταξη F2 Στους τρεις πρώτους Νικητές απονέμονται Κύπελλα εφόσον εκκινήσουν τουλάχιστον 8 αυτοκίνητα ,εάν εκκινήσουν 7 απονέμονται στους 2 πρώτους και ένα εκκινήσουν 6 απονέμονται μόνο στους πρώτους

Κατηγορίες Στους πρώτους, δεύτερους και τρίτους απονέμονται κύπελλα εφόσον εκκινήσουν τουλάχιστον 8 αυτοκίνητα ,εάν εκκινήσουν 7 απονέμονται στους 2 πρώτους και ένα εκκινήσουν 6 απονέμονται μόνο στους πρώτους .

Κατάταξη Κλάσεων (εφόσον σε κάθε κλάση εκκινήσουν τουλάχιστον 5 αυτοκίνητα)

Στους τρεις πρώτους νικητές κάθε κλάσης κάθε ομάδας: Κύπελλα

Στους 3 πρώτους κάθε κλάσης, εφόσον εκκινήσουν τουλάχιστον 5 αυτοκίνητα. Αν εκκινήσουν 4 αυτοκίνητα απονέμονται κύπελλα στους 2 πρώτους και αν εκκινήσουν 3 αυτοκίνητα απονέμονται κύπελλα μόνο στους πρώτους. Αν εκκινήσουν λιγότερα από 3 τότε δεν θα απονεμηθούν κύπελλα σε αυτήν την κλάση.

ΑΡΘΡΟ 15 - ΑΠΟΝΟΜΗ

Η απονομή των Επτάθλων θα γίνει την Κυριακή 4 Σεπτεμβρίου 2016 και ώρα 16:30 στο αμφιθέατρο του Αλεξάνδρειου Συνεδριακού Κέντρου στο Λουτράκι. Τα πληρώματα που κατατάσσονται και βραβεύονται, είναι υποχρεωτικό να παρευρίσκονται στην τελετή απονομής του εκάστοτε αγώνα. Εκτός από την περίπτωση ανωτέρας βίας, μπορεί να παρευρίσκονται τουλάχιστον ένα από τα δύο μέλη του πληρώματος. Σε περίπτωση που κανένα μέλος του πληρώματος δεν παραστεί στην τελετή απονομής, θα παραπέμπονται και οι δύο στο Πειθαρχικό Συμβούλιο βάσει του άρθρου **50.2** του Γενικού Κανονισμού.

Α.Σ.Μ.Α.

ΠΑΡΑΡΤΗΜΑ ΚΑΝΟΝΙΣΜΟΥ

ΣΕΧ : Σταθμός Ελέγχου Χρόνου

Ε.Δ. : Ειδική Διαδρομή

ΜΩΤ : Μέση Ωριαία Ταχύτητα

Σκέλος : Ημέρα Διαδρομής

Διαδρομή : Τμήμα Διαδρομής

Α.Σ.Μ.Α.

Σύμβολα που χρησιμοποιούνται στο βιβλίο διαδρομής

 Σταθμός Ελέγχου Χρόνου	 Πινακίδα με ακολουθητέα κατεύθυνση		
 Αφετηρία ειδικής διαδρομής	 Πινακίδα εκτός διαδρομής		
 Τερματισμός ειδικής διαδρομής	 Υποχρεωτική διαδρομή		
 ΣΤΟΠ ειδικής διαδρομής	 Αλλαγή στην επιφάνεια του δρόμου, από χώμα σε άσφαλο.		
 Ενδιάμεσος κριτής ειδικής διαδρομής	 Διέλευση από σιδηροδρομική γραμμή		
 Φύλακας κριτής ειδικής διαδρομής	 Διέλευση από γέφυρα		
<u>Οχήματα Ασφαλείας</u>			
 Ασθενοφόρο	 Πυροσβεστικό	 Γερανοφόρο	 Πορεία σε εθνική οδό
 Ομάδα διασωστών.	 Φωτινός σηματοδότης		
 Σπίτι	 Κτήριο	 Εκκλησία	 Εικονοστάσι ή
 Βενζινάδικο	 Θέση Πινακίδας		
 Φράχτης	 Στήλος ΔΕΗ	 Δένδρα	

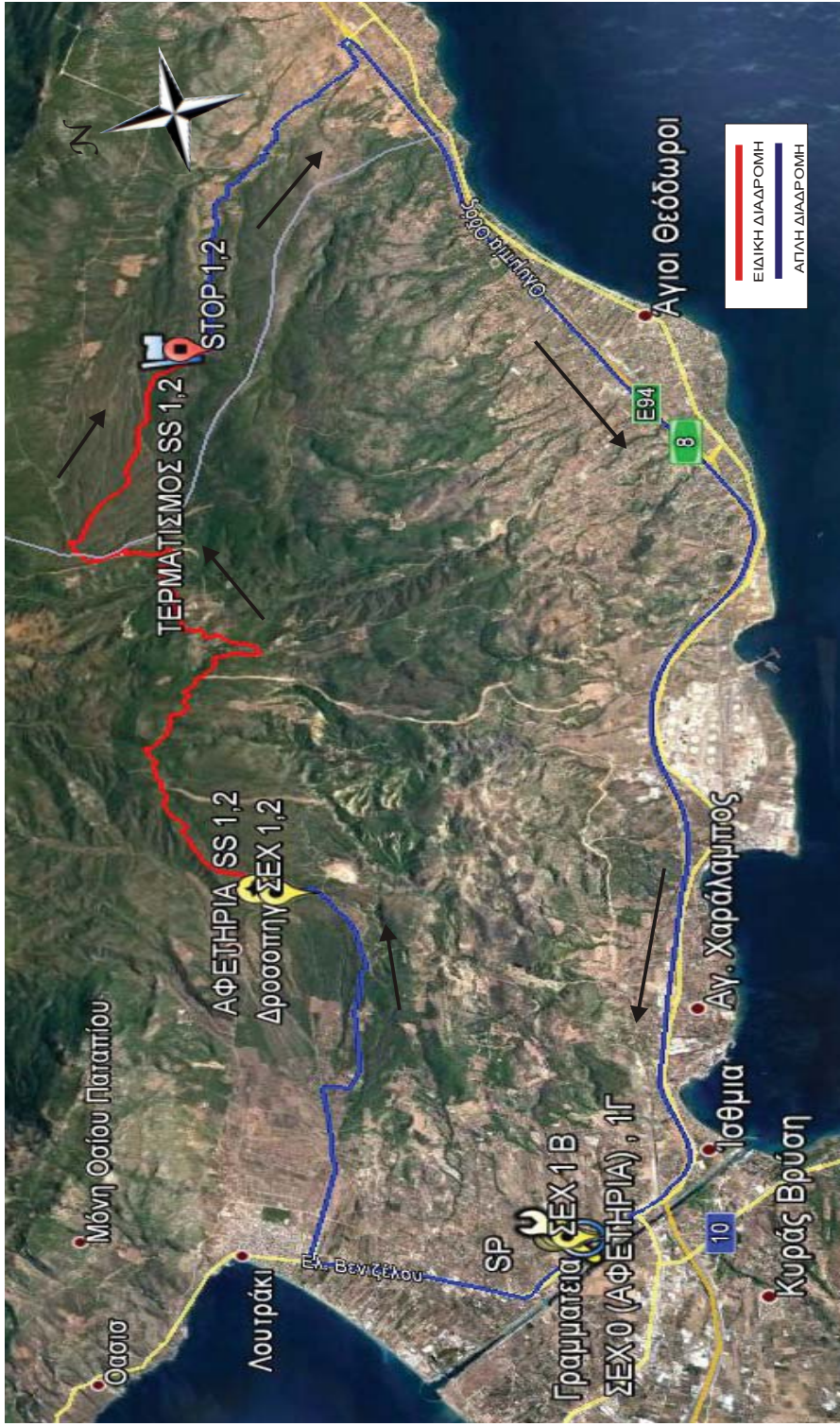



2ο RALLY SPRINT
ΑΣΜΑ



Ανατολή: 6:58 - Δύση: 19:50

4 ΣΕΠΤΕΜΒΡΙΟΥ 2016









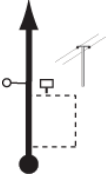

Σ ΕΚ ΕΔ	Τοποθεσία	ΕΔ χλμ.	χλμ. Απλών διαδρομών	Ολικά χλμ.	Ιδανικός χρόνος	Οράριο 1ου αυτοκινήτου
0	ΑΛΕΞΑΝΔΡΟ ΣΥΝΕΔΡΙΑΚΟ ΚΕΝΤΡΟ					11:00
1			11,30	11,30	00:20	11:20
ΕΔ 1	ΝΕΟ ΛΟΥΤΡΑΚΙ 1	16,90				11:23
1Α	Ανασυγκράτηση Είσοδος		27,78	44,68	00:57	12:20
1Β	Ανασυγκράτηση Έξοδος-ΣΕΡΒΙΣ Είσοδος				00:20	12:40
	ΣΕΡΒΙΣ (ΑΛΕΞΑΝΔΡΕΙΟ)	16,90	39,08	55,98	00:30	
1Γ	ΣΕΡΒΙΣ Έξοδος					13:10
ΕΔ 2	ΝΕΟ ΛΟΥΤΡΑΚΙ 2	16,90	11,30	11,30	00:20	13:30
						13:33
2Α	ΤΟΠΟΘΕΣΙΑ ΤΕΡΜΑΤΙΣΜΟΥ(ΑΛΕΞΑΝΔΡΕΙΟ)		27,78	44,68	00:57	14:30
		16,90	39,08	55,98		
Σύνολο 1ου + 2ου Τμήματος		33,80	78,16	111,96		

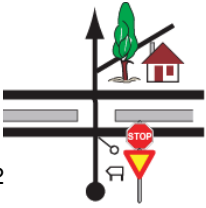

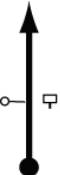

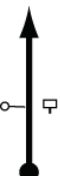
ΤΜΗΜΑ 1

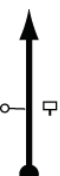

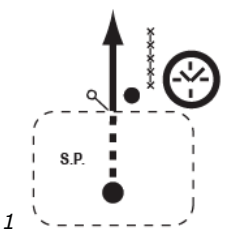

ΤΜΗΜΑ 2

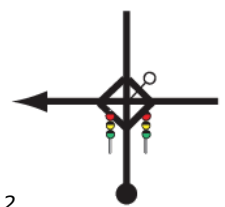
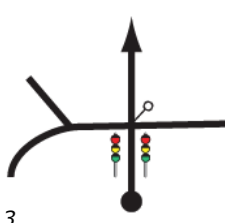
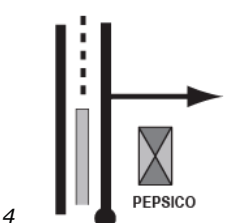
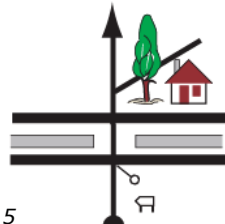
TRIPMASTER CALIBRATION

Στο δρόμο από τη διασταύρωση της PEPSICO προς Σ.Ε.Χ. 1-2

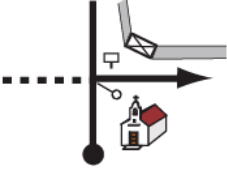
κμ/χλμ Total Ολικά	Κμ/χλμ Partial Μερικά	Direction Κατεύθυνση	Information Πληροφορίες	Κμ/χλμ To run Μένουν
0.00	0.00	1 	 0.45 km μετά τη διασταύρωση της PEPSICO	3.00
0.34	0.34	2 		2.66
1.00	0.66	3 		2.00
2.00	1.00	4 		1.00
3.00	1.00	5 		0.00

Σ.Ε.Χ.0/1Γ ΕΚΚΙΝΗΣΗ / SERVICE Έξοδος		ΑΠΟΣΤΑΣΗ		ΣΕΛΙΔΑ
Σ.Ε.Χ.1/2 ΝΕΟ ΛΟΥΤΡΑΚΙ		11.30 Χλμ	ΔΙΑΔΡΟΜΗ 1	1
		Μ.Ω.Τ.	ΧΡΟΝΟΣ	00:20
Ολικά χλμ	Μερικά χλμ	ΚΑΤΕΥΘΥΝΣΗ	ΠΛΗΡΟΦΟΡΙΕΣ	Μένουν χλμ
0.00	0.00	 <p>1</p>	 <p>Σ.Ε.Χ 0/1Γ ΑΛΕΞΑΝΔΡΕΙΟ ΣΥΝΕΔΡΙΑΚΟ ΚΕΝΤΡΟ</p>	11.30
0.15	0.15	 <p>2</p>	<p>ΠΡΟΣΟΧΗ! ΕΙΣΟΔΟΣ ΣΕ ΚΕΝΤΡΙΚΟ ΔΡΟΜΟ</p>	11.15
3.40	3.25	 <p>3</p>		7.90
4.60	1.20	 <p>4</p>		6.70
5.40	0.80	 <p>5</p>		5.90





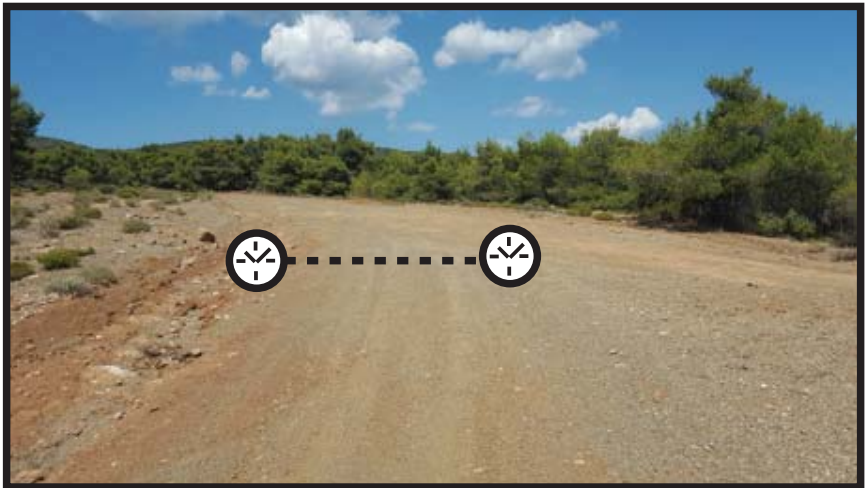



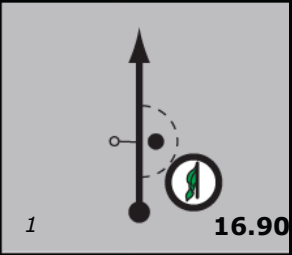

Σ.Ε.Χ.0/1Γ ΕΚΚΙΝΗΣΗ / SERVICE Έξοδος		ΑΠΟΣΤΑΣΗ		ΣΕΛΙΔΑ
Σ.Ε.Χ.1/2 ΝΕΟ ΛΟΥΤΡΑΚΙ		11.30 Χλμ	ΔΙΑΔΡΟΜΗ 1	2
		Μ.Ω.Τ. 33.90 Χλμ/Ω	ΧΡΟΝΟΣ	00:20
Ολικά χλμ	Μερικά χλμ	ΚΑΤΕΥΘΥΝΣΗ	ΠΛΗΡΟΦΟΡΙΕΣ	Μένουν χλμ
7.55	2.15	 <p>6</p>		3.75
11.30	3.75	 <p>7</p>	 <p>Σ.Ε.Χ 1/2 ΝΕΟ ΛΟΥΤΡΑΚΙ</p> <p>60 m. → Αφετηρία Ε.Δ. 1/2 ΧΩΜΑ</p>	0.00

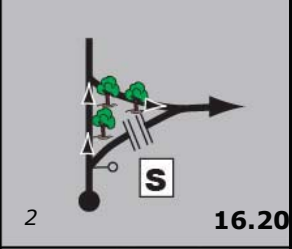

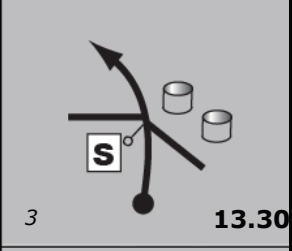

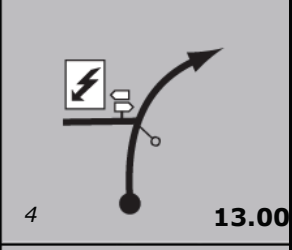

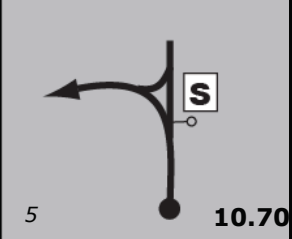

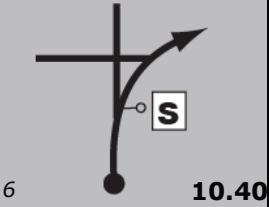

Ε.Δ.1/2 Νέο Λουτράκι 1/2
Σ.Ε.Χ & Αφετηρία

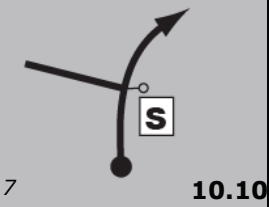

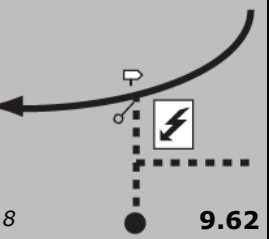

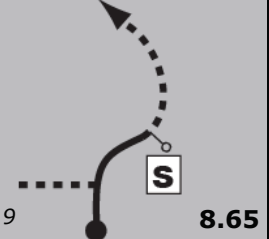

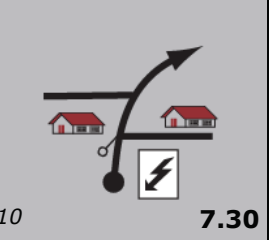

Ε.Δ.1/2 Νέο Λουτράκι 1/2
Τερματισμός & ΣΤΟΠ



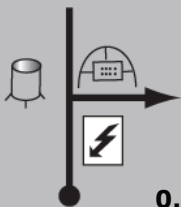





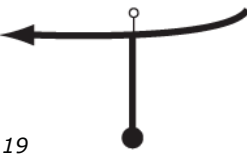
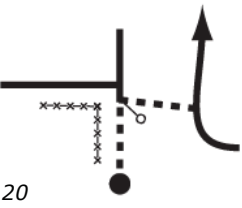

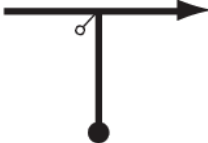
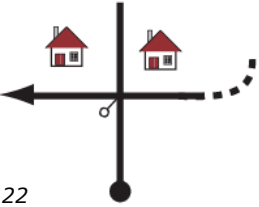
Σ.Ε.Χ.1/2 ΝΕΟ ΛΟΥΤΡΑΚΙ			ΑΠΟΣΤΑΣΗ		ΣΕΛΙΔΑ
Σ.Ε.Χ.1Α/2Α Regroup IN / ΤΕΡΜΑΤΙΣΜΟΣ			44.68 Χλμ	ΔΙΑΔΡΟΜΗ 2	3
Ε.Δ. 1/2 Νέο Λουτράκι 1/2 16.90 Χλμ			Μ.Ω.Τ. 47.03 Χλμ/Ω	ΧΡΟΝΟΣ	00:57
Ολικά χλμ	Μερικά χλμ	ΚΑΤΕΥΘΥΝΣΗ	ΠΛΗΡΟΦΟΡΙΕΣ		Μένουν χλμ
0.00	0.00	 <p>1 16.90</p>	  <p>ΑΦΕΤΗΡΙΑ Ε.Δ. 1/2 Νέο Λουτράκι 1/2 - 16.90 χλμ</p>	44.68	
0.70	0.70	 <p>2 16.20</p>		43.98	
3.60	2.90	 <p>3 13.30</p>		41.08	
3.90	0.30	 <p>4 13.00</p>	 	40.78	
6.20	2.30	 <p>5 10.70</p>		38.48	

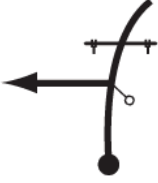
Σ.Ε.Χ.1/2 ΝΕΟ ΛΟΥΤΡΑΚΙ		ΑΠΟΣΤΑΣΗ	ΣΕΛΙΔΑ	
Σ.Ε.Χ.1Α/2Α Regroup IN / ΤΕΡΜΑΤΙΣΜΟΣ		44.68 Χλμ	4	
Ε.Δ.1/2 Νέο Λουτράκι 1/2 16.90 Χλμ		Μ.Ω.Τ. 47.03 Χλμ/Ω	ΧΡΟΝΟΣ 00:57	
Ολικά χλμ	Μερικά χλμ	ΚΑΤΕΥΘΥΝΣΗ	ΠΛΗΡΟΦΟΡΙΕΣ	Μένουν χλμ
6.50	0.30	 <p>6 10.40</p>		38.18
6.80	0.30	 <p>7 10.10</p>		37.88
7.28	0.48	 <p>8 9.62</p>	  ΑΣΦΑΛΤΟΣ	37.40
8.25	0.97	 <p>9 8.65</p>	 ΧΩΜΑ	36.43
9.60	1.35	 <p>10 7.30</p>		35.08



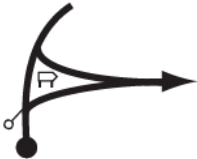

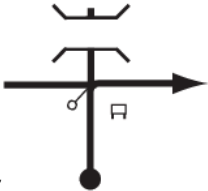
Σ.Ε.Χ.1/2 ΝΕΟ ΛΟΥΤΡΑΚΙ		ΑΠΟΣΤΑΣΗ	ΣΕΛΙΔΑ	
Σ.Ε.Χ.1Α/2Α Regroup IN / ΤΕΡΜΑΤΙΣΜΟΣ		44.68 Χλμ	5	
Ε.Δ. 1/2 Νέο Λουτράκι 1/2 16.90 Χλμ		Μ.Ω.Τ. 47.03 Χλμ/Ω	ΧΡΟΝΟΣ 00:57	
Ολικά χλμ	Μερικά χλμ	ΚΑΤΕΥΘΥΝΣΗ	ΠΛΗΡΟΦΟΡΙΕΣ	Μένουν χλμ
11.50	1.90	<p>11 5.40</p>		33.18
12.15	0.65	<p>12 4.75</p>		32.53
12.65	0.50	<p>13 4.25</p>		32.03
12.70	0.05	<p>14 4.20</p>		31.98
14.00	1.30	<p>15 2.90</p>		30.68

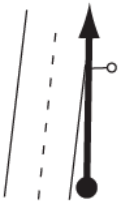
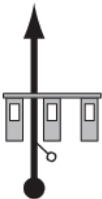
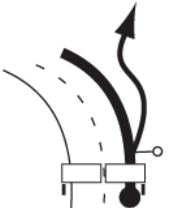
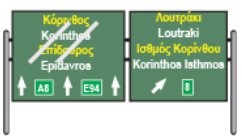
Σ.Ε.Χ.1/2 ΝΕΟ ΛΟΥΤΡΑΚΙ		ΑΠΟΣΤΑΣΗ	ΣΕΛΙΔΑ	
Σ.Ε.Χ.1Α/2Α Regroup IN / ΤΕΡΜΑΤΙΣΜΟΣ		44.68 Χλμ	6	
Ε.Δ. 1/2 Νέο Λουτράκι 1/2 16.90 Χλμ		Μ.Ω.Τ.	ΧΡΟΝΟΣ	
		47.03 Χλμ/Ω	00:57	
Ολικά χλμ	Μερικά χλμ	ΚΑΤΕΥΘΥΝΣΗ	ΠΛΗΡΟΦΟΡΙΕΣ	Μένουν χλμ
16.00	2.00	 16 0.90	 16	28.68
16.90	0.90	 17 0.00	 ΤΕΛΟΣ Ε.Δ. 1/2 Νέο Λουτράκι 1/2	27.78
17.20	0.30	 18	 STOP Ε.Δ. 1/2 Νέο Λουτράκι 1/2	27.48
18.30	1.10	 19		26.38
20.00	1.70	 20	ΣΥΝΟΙΚΙΣΜΟΣ ΑΓ.ΝΙΚΟΛΑΟΥ ΑΣΦΑΛΤΟΣ	24.68

Σ.Ε.Χ.1/2 ΝΕΟ ΛΟΥΤΡΑΚΙ			ΑΠΟΣΤΑΣΗ		ΣΕΛΙΔΑ
Σ.Ε.Χ.1Α/2Α Regroup IN / ΤΕΡΜΑΤΙΣΜΟΣ			44.68 Χλμ	ΔΙΑΔΡΟΜΗ 2	7
Ε.Δ. 1/2 Νέο Λουτράκι 1/2 16.90 Χλμ			Μ.Ω.Τ. 47.03 Χλμ/Ω	ΧΡΟΝΟΣ	00:57
Ολικά χλμ	Μερικά χλμ	ΚΑΤΕΥΘΥΝΣΗ	ΠΛΗΡΟΦΟΡΙΕΣ		Μένουν χλμ
20.40	0.40	 <p>21</p>	ΟΔΟΣ ΑΓ. ΝΙΚΟΛΑΟΥ		24.28
21.50	1.10	 <p>22</p>			23.18
21.70	0.20	 <p>23</p>			22.98
23.10	1.40	 <p>24</p>			21.58
23.20	0.10	 <p>25</p>			21.48

Σ.Ε.Χ.1/2 ΝΕΟ ΛΟΥΤΡΑΚΙ		ΑΠΟΣΤΑΣΗ	ΣΕΛΙΔΑ	
Σ.Ε.Χ.1Α/2Α Regroup IN / ΤΕΡΜΑΤΙΣΜΟΣ		44.68 Χλμ	8	
Ε.Δ. 1/2 Νέο Λουτράκι 1/2 16.90 Χλμ		Μ.Ω.Τ. 47.03 Χλμ/Ω	ΧΡΟΝΟΣ 00:57	
Ολικά χλμ	Μερικά χλμ	ΚΑΤΕΥΘΥΝΣΗ	ΠΛΗΡΟΦΟΡΙΕΣ	Μένουν χλμ
23.60	0.40	 <p>26</p>		21.08
23.80	0.20	 <p>27</p>		20.88
23.98	0.18	 <p>28</p>	<p>ΠΡΟΣΟΧΗ !! Είσοδος σε αυτοκινητόδρομο</p>	20.70
40.48	16.50	 <p>29</p>	<p>Διόδια "ΙΣΘΜΟΣ"</p>	4.20
43.38	2.90	 <p>30</p>	 <p>Έξοδος από αυτοκινητόδρομο</p>	1.30

Σ.Ε.Χ.1/2		ΝΕΟ ΛΟΥΤΡΑΚΙ	ΑΠΟΣΤΑΣΗ		ΣΕΛΙΔΑ
Σ.Ε.Χ.1Α/2Α Regroup IN / ΤΕΡΜΑΤΙΣΜΟΣ			44.68 Χλμ	ΔΙΑΔΡΟΜΗ 2	9
Ε.Δ. 1/2		Νέο Λουτράκι 1/2	16.90 Χλμ	Μ.Ω.Τ. 47.03 Χλμ/Ω	ΧΡΟΝΟΣ 00:57
Ολικά χλμ	Μερικά χλμ	ΚΑΤΕΥΘΥΝΣΗ	ΠΛΗΡΟΦΟΡΙΕΣ		Μένουν χλμ
43.88	0.50	<p>31</p>			0.80
44.58	0.70	<p>32</p>			0.10
44.68	0.10	<p>33</p>	<p>Σ.Ε.Χ 1Α/2Α ΕΙΣΟΔΟΣ ΑΝΑΣΥΓΚΡΟΤΗΣΗΣ/ ΤΕΡΜΑΤΙΣΜΟΣ ΑΛΕΞΑΝΔΡΕΙΟ ΣΥΝΕΔΡΙΑΚΟ ΚΕΝΤΡΟ</p>		0.00

Σ.Ε.Χ.1Α		ΑΝΑΣΥΓΚΡΟΤΗΣΗ Είσοδος	ΑΠΟΣΤΑΣΗ		ΣΕΛΙΔΑ
Σ.Ε.Χ.1Β		ΑΝΑΣΥΓΚΡΟΤΗΣΗ Έξοδος	-	ΔΙΑΔΡΟΜΗ 3	10
			Μ.Ω.Τ.	ΧΡΟΝΟΣ	00:20
			-		
Ολικά χλμ	Μερικά χλμ	ΚΑΤΕΥΘΥΝΣΗ	ΠΛΗΡΟΦΟΡΙΕΣ		Μένουν χλμ
		<p>1</p> 	 <p>Σ.Ε.Χ 1Α ΕΙΣΟΔΟΣ ΑΝΑΣΥΓΚΡΟΤΗΣΗΣ 20'</p>		
		<p>2</p> 	 <p>Σ.Ε.Χ 1Β ΕΞΟΔΟΣ ΑΝΑΣΥΓΚΡΟΤΗΣΗΣ/ ΕΙΣΟΔΟΣ SERVICE</p>		

Σ.Ε.Χ.1Β SERVICE Είσοδος		ΑΠΟΣΤΑΣΗ		ΣΕΛΙΔΑ
Σ.Ε.Χ.1Γ SERVICE Έξοδος			-	ΔΙΑΔΡΟΜΗ 4
		Μ.Ω.Τ.	ΧΡΟΝΟΣ 00:30	
		-		
Ολικά χλμ	Μερικά χλμ	ΚΑΤΕΥΘΥΝΣΗ	ΠΛΗΡΟΦΟΡΙΣ	Μένουν χλμ
		<p>1</p>	<p>Σ.Ε.Χ 1Β ΕΙΣΟΔΟΣ SERVICE 30'</p>	
		<p>2</p>	<p>Σ.Ε.Χ 1Γ ΕΞΟΔΟΣ</p> <p>ΣΥΝΕΧΕΙΑ ROAD BOOK ΣΕΛΙΔΑ 1 ΕΩΣ ΤΟΝ ΤΕΡΜΑΤΙΣΜΟ Σ.Ε.Χ. 2Α</p>	

ΣΥΝΕΧΕΙΑ ROAD BOOK ΣΕΛΙΔΑ 1 ΕΩΣ
ΤΟΝ ΤΕΡΜΑΤΙΣΜΟ Σ.Ε.Χ. 2Α ΣΕΛΙΔΑ 9.

Α.Σ.Μ.Α.

ΔΙΑΔΙΚΑΣΙΑ ΑΤΥΧΗΜΑΤΟΣ ΚΑΙ ΑΣΦΑΛΕΙΑΣ

1. Όταν επιδειχθεί το κόκκινο “SOS” είναι **ΥΠΟΧΡΕΩΤΙΚΟ** να σταματήσετε και να βοηθήσετε το πλήρωμα που χρειάζεται βοήθεια. Είστε υπεύθυνοι να βοηθήσετε τον/ τους τραυματία/ες και να βεβαιωθείτε ότι τα οχήματα ασφαλείας θα ενεργοποιηθούν το δυνατόν συντομότερα.
2. Το πρώτο πλήρωμα που θα φτάσει στο τόπο του ατυχήματος πρέπει να σταματήσει και να ενημερώσει το επόμενο αυτοκίνητο για όλες τις λεπτομέρειες.
3. Το επόμενο αυτό αυτοκίνητο πρέπει να δώσει τις παρακάτω πληροφορίες στον αμέσως επόμενο ενδιάμεσο που μπορεί να είναι και ο τερματισμός :
 - Αριθμό συμμετοχής του πληρώματος που ενεπλάκει στο ατύχημα.
 - Εάν και πόσα μέλη του πληρώματος ή θεατές έχουν τραυματισθεί.
 - Εάν μέλος του πληρώματος ή θεατής έχει εγκλωβιστεί μέσα ή κάτω από το αυτοκίνητο.
 - Τόπο του ατυχήματος, δηλ. την κοντινότερη τουλίπα του road book ή χιλιόμετρο.
 - Οποιαδήποτε άλλη πληροφορία ζωτικής σημασίας π.χ. φωτιά, νερό κλπ.
4. Τα επόμενα αυτοκίνητα πρέπει να σταματήσουν εάν έχει επιδειχθεί το κόκκινο “SOS”.
5. Όλοι οι αγωνιζόμενοι που θα σταματήσουν σε μια ειδική πρέπει να τοποθετήσουν το κόκκινο τρίγωνό τους τουλάχιστον 50μ. πριν από το αυτοκίνητο, ακόμη και αν αυτό είναι εκτός δρόμου.
6. Το τηλέφωνο άμεσης ανάγκης της οργάνωσης είναι: 6977220886, 6944356105
7. Εάν εγκαταλείψετε πρέπει να ειδοποιήσετε την οργάνωση στο τηλ. 6977220886, 6944356105
8. Κάθε πλήρωμα που εγκαταλείπει από τον αγώνα πρέπει να παραδώσει το καρτέ του στον κοντινότερο Σταθμό, το δυνατόν συντομότερα.

OK

**If you stop and do not need medical attention
please present this signal appropriately.**

**Εαν σταματήσετε και ΔΕΝ ΧΡΕΙΑΖΕΣΤΕ ΙΑΤΡΙΚΗ ΒΟΗΘΕΙΑ
παρακαλείστε να επιδείξετε αυτό το σήμα κατάλληλα.**

SOOS

If you stop and need medical attention
please present this signal appropriately.

Εαν σταματήσετε και **ΧΡΕΙΑΖΕΣΤΕ ΙΑΤΡΙΚΗ ΒΟΗΘΕΙΑ**
παρακαλείσθε να επιδείξετε αυτό το σήμα κατάλληλα.